



privod-okna.ru  
+7 (495) 510-75-58  
info@privod-okna.ru

ИНСТРУКЦИЯ ДЛЯ ПОЛЬЗОВАТЕЛЯ

# SKYRO 650

РУКОВОДСТВО ПО ЭКСПЛУАТАЦИИ - ПЕРЕВОД ОРИГИНАЛЬНЫХ ИНСТРУКЦИЙ

EN

## РЕЧНЫЙ ЭЛЕКТРОПРИВОД

Сила 600 Н - Ход 180, 230, 350, 550, 750, 1000 мм  
Электропитание 110-230 В ~ 50/60 Гц и 24 В ---



**ОСТОРОЖНОСТЬ.** Тщательно соблюдайте все следующие инструкции по установке, чтобы обеспечить личную безопасность.

Устройство не предназначено для использования людьми (включая детей) с ограниченными физическими, сенсорными или умственными способностями, а также людьми, не имеющими опыта и знаний. Не позволяйте детям играть с фиксированными элементами управления и держите пульты дистанционного управления вне досягаемости.

Поручите квалифицированному персоналу сервисного центра, уполномоченного производителем, периодически выполнять проверки установки. Не используйте, если требуется ремонт или регулировка.

**ВНИМАНИЕ:** если шнур питания поврежден, его должен заменить квалифицированный персонал авторизованного производителем сервисного центра.

**ОСТОРОЖНОСТЬ.** Отключайте электропитание во время чистки или технического обслуживания. Не используйте растворители или струю воды для мытья прибора; прибор нельзя погружать в воду.

В случае неисправности или неисправности выключите устройство главным выключателем. Все ремонтные работы и регулировки (например, установка хода) должны выполняться только квалифицированным персоналом авторизованного производителем сервисного центра.

Всегда запрашивайте использование только оригинальных запасных частей. Несоблюдение этого условия может поставить под угрозу безопасность и аннулировать преимущества, содержащиеся в гарантии на устройство. В случае возникновения каких-либо проблем или вопросов обратитесь к своему агенту или напрямую к производителю.

Уровень звукового давления, взвешенный по шкале А, составляет менее 70 дБ (А).

Тщательно сохраните эти инструкции после установки.

Nekos Srl - Via Capitoni, 7/5 - 36064 Colceresa - VI - ИТАЛИЯ

+39 0424 411011 - +39 0424 411013 - [www.nekos.it](http://www.nekos.it) - [info@nekos.it](mailto:info@nekos.it)

# INST инструкция для аллера S

некоторая продукция произведена в соответствии со стандартами безопасности и соответствует положениям действующих стандартов.

При правильной сборке, установке и использовании в соответствии с настоящими инструкциями они не будут создавать опасности для людей, животных или предметов.

## Символы, используемые в руководстве



ОПАСНОСТЬ

Того указание обращает внимание на потенциальную опасность для безопасности и здоровья людей и животных.

## СОДЕРЖАНИЕ

1. ПРАВИЛА БЕЗОПАСНОСТИ .....	4
2. ФОРМУЛЫ И РЕКОМЕНДАЦИИ ПО УСТАНОВКЕ .....	5
2.1. Расчет силы открытия / закрытия .....	5
2.2. Максимальное открывание в зависимости от высоты створки .....	5
3. ТЕХНИЧЕСКАЯ ИНФОРМАЦИЯ О ФУНКЦИИ .....	5
4. СТРОИТЕЛЬНЫЕ И НОРМАТИВНЫЕ ССЫЛКИ .....	6
5. ИСПОЛЬЗОВАНИЕ ПРИВОДА В ВЕРСИИ SYNCRO <sup>3</sup> .....	6
5.1. Признание .....	7
5.2. Использование привода Syncro <sup>3</sup> версии .....	7
6. ИДЕНТИФИКАЦИОННАЯ ТАБЛИЧКА И ДАННЫЕ МАРКИРОВКИ .....	7
7. ТЕХНИЧЕСКИЕ ДАННЫЕ .....	8
8. РАЗМЕРЫ ПРИВОДА .....	8
9. ИСТОЧНИК ЭЛЕКТРОПИТАНИЯ .....	9
9.1. Выбор сечения силового кабеля .....	9
10. ИНСТРУКЦИЯ ПО СБОРКЕ .....	9
10.1. Подготовка привода к сборке .....	10
10.2. Расчет количества точек выталкивания / удержания .....	10
10.3. Сборка с открывающимся наружу окном .....	11
10.4. Установка на куполообразные мансардные окна, мансардные окна или промышленные световые люки .....	11
10.5. Сборка с отверстием внутрь .....	11
10.6. Установка привода и тяги (или трансмиссии) с соединительной планкой .....	12
11. ЭЛЕКТРИЧЕСКИЕ СОЕДИНЕНИЯ .....	13
11.1. Подключения SKYRO 650 .....	14
11.2. Подключения SKYRO 650 SYNCRO <sup>3</sup> .....	14
12. ПРОГРАММИРОВАНИЕ ПРИВОДА .....	15
12.1. СБРОС НАСТРОЕК Процедура .....	16
12.2. Закрытие хода-конец .....	16
12.3. Получение перекрытия .....	17
12.4. Светодиодные световые сигналы .....	17
13. ПРОВЕРКА ПРАВИЛЬНОЙ СБОРКИ .....	19
14. АВАРИЙНЫЕ МЕРОПРИЯТИЯ, ТЕХНИЧЕСКОЕ ОБСЛУЖИВАНИЕ ИЛИ ЧИСТКА .....	19
15. УСТРАНЕНИЕ НЕПОЛАДОК .....	20
16. ЗАЩИТА ОКРУЖАЮЩЕЙ СРЕДЫ .....	20
17. СВИДЕТЕЛЬСТВО О ГАРАНТИИ .....	20
18. ЗАЯВЛЕНИЕ О ВКЛЮЧЕНИИ (ДЛЯ ЧАСТИЧНО Укомплектованной МАШИНЫ) И ДЕКЛАРАЦИЯ СООТВЕТСТВИЯ ЕС .....	22

## 1. ПРАВИЛА БЕЗОПАСНОСТИ



Собязательно соблюдайте все следующие инструкции по установке, чтобы обеспечить личную безопасность.. яПРАВИЛЬНАЯ УСТАНОВКА МОЖЕТ СЕРЬЕЗНО ПОДНИМАТЬ БЕЗОПАСНОСТЬ.



**ОБЯЗАТЕЛЬНЫЙ АНАЛИЗ РИСКОВ И МЕРЫ ЗАЩИТЫ.**

Электрические приводы Nekos соответствуют Директиве по машинному оборудованию (2006/42 / ЕС), стандарту IEC 60335-2-103 (Особые требования к приводам для ворот, дверей и окон) и другим директивам и нормам, указанным в прилагаемых Декларациях соответствия и СЕ. Соответствие (в конце инструкции). Согласно Директиве по машинному оборудованию, приводы - это «частично укомплектованное оборудование», предназначенное для встраивания в двери и окна. Производитель / поставщик окна несет исключительную ответственность за обеспечение соответствия всей системы применимым стандартам и выдачу сертификата СЕ. Мы настоятельно не рекомендуем использовать приводы, отличные от указанных, и поэтому в любом случае полную ответственность несет поставщик всей системы.

Для систем, установленных на высоте менее 2,5 м над уровнем пола или на других уровнях, доступных для пользователей, производитель / поставщик окна должен провести анализ рискаотносительно потенциального вреда (сильные удары, раздавливание, ранения), причиненного людям в результате нормального использования, возможной неисправности или случайной поломки автоматических окон, и принять соответствующие меры защиты с учетом этого. К таким мерам относятся меры, рекомендованные указанным стандартом:

- управление исполнительными механизмами с помощью «кнопки мертвеца», расположенной рядом с системой и в поле зрения оператора, чтобы гарантировать, что люди не мешают во время работы. Кнопка должна быть размещена на высоте 1,5 м и управляться ключом, если она доступна для публики; или:
- использование контактных систем безопасности (также включенных в приводы), которые обеспечивают максимальное замыкающее усилие 400/150/25 Н, измеренное в соответствии с параграфом ВВ.20.107.2 IEC 60335-2-103; или:
- использование бесконтактных систем безопасности (лазеры, световые сети); или:
- использование фиксированных защитных ограждений, предотвращающих доступ к движущимся частям.

Автоматические окна считаются адекватно защищенными, если они:

- устанавливаются на высоте > 2,5 м; или:
- иметь отверстие передней кромки <200 мм и скорость закрытия <15 мм / с; или:
- являются частью системы отвода дыма и тепла только для аварийного использования.

В любом случае, движущиеся части окон, которые могут упасть ниже 2,5 м после поломки какого-либо компонента системы, должны быть закреплены или закреплены, чтобы предотвратить их внезапное падение или разрушение: например, использование предохранительных рычагов на окнах с нижним расположением окон.



Устройство не предназначено для использования людьми (включая детей) с ограниченными физическими, сенсорными или умственными способностями, а также людьми, не имеющими опыта и знаний. Не позволяйте детям играть с фиксированными элементами управления и держите пульты дистанционного управления вне досягаемости.

Привод предназначен исключительно для установки внутри помещений. Для любого специального применения мы рекомендуем вам заранее проконсультироваться с производителем.

После снятия упаковки проверьте прибор на предмет повреждений.

Всегда запрашивайте использование только оригинальных запасных частей. Несоблюдение этого условия может поставить под угрозу безопасность и аннулировать преимущества, содержащиеся в гарантии на устройство.

В случае возникновения каких-либо проблем или вопросов обратитесь к своему агенту или напрямую к производителю.

## 2. ФОРМУЛЫ И РЕКОМЕНДАЦИИ ПО УСТАНОВКЕ

### 2.1. Расчет силы открытия / закрытия

Используя формулы на этой странице, можно приблизительно рассчитать силу, необходимую для открытия или закрытия окна, с учетом всех факторов, определяющих расчет.

Символы, используемые для расчета		П	
F (кг) = сила открытия или закрывания	осинг	P (кг) = Вес wi	Гдоу (только подвижная створка)
C (см) = ход открытия (актуально	инсульт)	H (см) = высота	M подвесной кушак

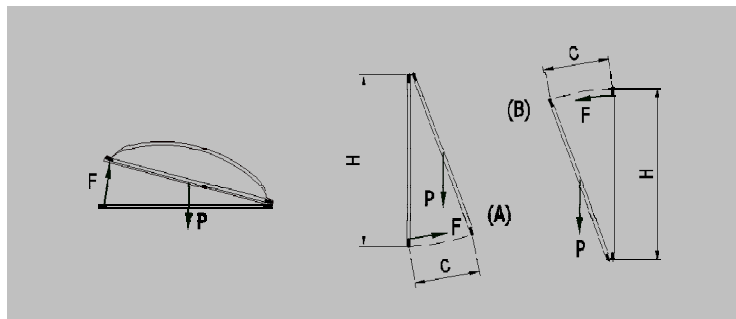

Для горизонтальных световых куполов или мансардных окон

$$F = 0,54 \times P$$

(Возможный вес снега или ветра на куполе рассчитывается отдельно).

Для вертикальных окон

- TOP HUNG WINDOWS, НАРУЖНОЕ ОТКРЫТИЕ (А)
- НИЖНЕЕ ПОДВЕСНОЕ ОКНА (Б)

$$F = 0,54 \times P \times C : H$$

(Возможный груз благоприятных или неблагоприятный ветер на створке следует рассчитывать отдельно.)

### 2.2. Максимальное открывание в зависимости от высоты створки

Привод может быть установлен утопленным в раме, а также снаружи на раме или на створке. В любом случае ход привода соответствует высоте створки и ее применению. Убедитесь, что ход привода не касается профиля створки, и что нет препятствий для открывания, и что он не оказывает силы на оконную раму.



**ВНИМАНИЕ.** По соображениям безопасности привод не следует собирать, если размеры меньше указанных в таблице ниже. В том случае, если высота створки должна быть меньше, обратитесь к производителю для проверки прибора.

## 3. ОБЩАЯ ИНФОРМАЦИЯ О ПРИВОДЕ

Привод Skyro 650 открывает и закрывает оконные створки с помощью стальной стойки квадратного сечения. Стойка приводится в движение редуктором, приводимым в действие электродвигателем, который, в свою очередь, приводится в действие и управляется электронной платой. Движение открывания и закрывания определяется полярностью электрических проводов в соответствии с выполненным подключением (см. Электрические схемы на стр. 14 и 15).

Концевой останов хода открытия и закрытия происходит в процессе автоматического позиционирования за счет поглощения энергии, когда стойка встречает препятствие, которое останавливает ее ход (внутренний стопор в стойке или полное открытие / закрытие окна); поэтому регулировка не требуется, а конечное положение зависит от длины стержня, соединенного с зубчатым редуктором, или хода, установленного во время производства.

При первом запуске привод запоминает конечное положение хода; во время последующей работы он поддерживает запомненные конечные положения хода, а также регулирует рампы пуска и останова.

## 4. СТРОИТЕЛЬНЫЕ И НОРМАТИВНЫЕ ССЫЛКИ



**НАЗНАЧЕНИЕ.** Реечный привод SKYRO 650 спроектирован и изготовлен для перемещения окон навесов, нижних окон, окон, открывающихся параллельно, световых куполов, мансардных окон и световых люков. Его использование специально предназначено для вентиляции и естественного кондиционирования помещений; любое другое использование категорически не рекомендуется, при этом поставщик всей системы в любом случае сохраняет за собой исключительную ответственность.

Привод изготовлен в соответствии с Директивами и правилами, перечисленными в прилагаемой Декларации соответствия и соответствия требованиям. Электрические соединения должны соответствовать действующим правилам проектирования и установки электрического оборудования.

Чтобы обеспечить эффективное отделение от сети, следует использовать утвержденный тип биполярного переключателя «оператор на месте». Перед линией управления следует установить многополюсный общий выключатель питания с минимальным расстоянием между контактами 3 мм.

Установка выполняется с использованием предоставленных кронштейнов, и любой другой тип сборки должен быть согласован с производителем, который не несет никакой ответственности за неправильную или неисправную сборку.

Привод SKYRO 650 индивидуально упакован в картонный контейнер, и каждая упаковка содержит:

- 1 привод с шагом 2 метра ( $\pm 5\%$ ),
- 1 стандартный опорный кронштейн с соответствующими зажимами и крепежными винтами,
- 1 скоба для крепления к раме,
- Упаковка мелких деталей,
- Руководство пользователя



**ВАЖНО:** Версия привода Syncro<sup>3</sup> поставляется отдельно в картонной коробке и проходит заводские испытания как отдельная машина.

При установке системы, которая требует использования нескольких приводов Syncro<sup>3</sup> или электрозамка K-LOCK, необходимо выполнить новую процедуру СБРОСА. (видеть § 12.1).

## 5. ИСПОЛЬЗОВАНИЕ ПРИВОДА В ВЕРСИИ SYNCRO<sup>3</sup>

в SYNCRO<sup>3</sup> привод оснащен новой запатентованной NEKOS системой для согласованной синхронизации группы приводов (до восьми одновременно). Электронное управление скоростью является полностью автоматическим устройством внутри привода и не требует какой-либо внешней станции управления: просто соедините провода связи кабеля фидера друг с другом (см. схему на странице 15) и выполняйте ресет процедура.

## 5.1. Признание

SYNCRO отличает три элемента версии привода:

- Табличка с техническими данными с надписью «..... SYNCRO<sup>3</sup>» метка.
- Этикетка SYNCRO сбоку от таблички с техническими данными на приводе.
- В версии 230 В ~ шнур питания имеет 4 провода (3 мощность +1 сигнал).



## 5.2. Использование привода версии Syncro<sup>3</sup>

Версия привода Syncro<sup>3</sup> используется, когда окно очень тяжелое или широкое. (более примерно 1,2 м в ширину) а один привод не позволяет полностью закрыть окно, особенно в углах, поэтому необходимо иметь две или более точки удержания.

Когда используется группа приводов Syncro<sup>3</sup>, движение оконных створок происходит синхронно, то есть равномерно, без прерываний и / или изменений скорости приводов. Если один из приводов останавливается из-за механического препятствия или неисправности электроники, останавливаются и другие приводы, тем самым гарантируя целостность окна. Напомним, что сила, прилагаемая группой приводов, установленных на одной оконной створке, эквивалентна сумме сил, прилагаемых каждым приводом; Таким образом, сборка двух приводов удваивает силу, действующую на окно.

	<b>ВАЖНО:</b> когда Приводы Syncro <sup>3</sup> , i 90% заявлено о	При расчете размеров аст желательно учитывать силу п плита.	система с несколькими каждого привода как
	система с несколькими каждого привода как		

## 6. РАЗМЕРЫ ПРИВОДА

Основные габаритные размеры привода показаны на рисунке ниже.

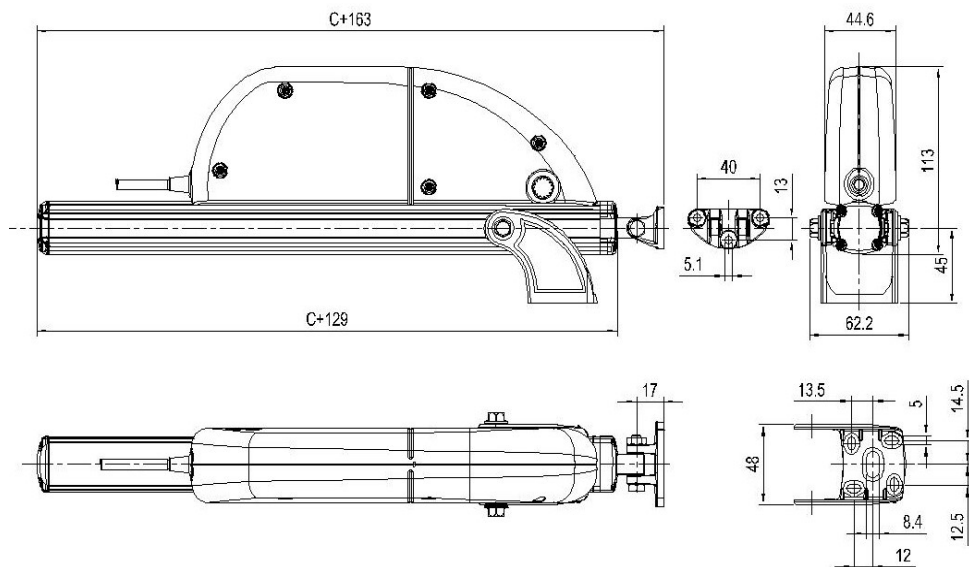

Приводы имеют **CE** маркировки и соответствуют стандартам, указанным в Декларации Соответствия. Они также поставляются с Декларацией соответствия из-за их классификации Директивой по машинному оборудованию как «частично укомплектованные машины». Оба заявления включены на последние страницы данного руководства.

Данные с таблички отображаются на клейкой этикетке, размещенной на внешней стороне корпуса, которая должна оставаться неповрежденной и видимой.

Основная информация, которую он отображает, включает в себя: адрес производителя, название продукта - номер модели, технические характеристики, дату производства и серийный номер.

В случае рекламации укажите серийный номер (SN), указанный на этикетке.

Объяснение символов, используемых на этикетке для сокращения технических характеристик, приведено в таблице в главе «ТЕХНИЧЕСКИЕ ХАРАКТЕРИСТИКИ».

## 8. ТЕХНИЧЕСКИЕ ХАРАКТЕРИСТИКИ

Модель	SKYRO 650	230 В	230 В SYNCRO <sup>3</sup>	24 В SYNCRO <sup>3</sup>
Сила тяги и тяги (F <sub>N</sub> )	650 с.ш.			
Длина курса (S <sub>v</sub> )	180, 230, 350, 550, 750, 1000 мм			
Входное напряжение (U <sub>in</sub> )	110-230 В ~ 50/60 Гц		24В---	
Потребление тока при номинальной нагрузке (I <sub>n</sub> )	0,37 А (110 В) - 0,18 А (230 В)		1,0 А	
Потребляемая мощность при номинальной нагрузке (P <sub>n</sub> )	28 Вт (110 В) - 24 Вт (230 В)		24 Вт	
Нет скорости загрузки (Открыто закрыто)	5 мм / с		7 мм / с	
Продолжительность хода без нагрузки	По отношению к инсульту			
Электрическая изоляция	II класс		Класс III (Selv)	
Тип услуги (D <sub>p</sub> )	2 цикла		5 циклов	
Рабочая Температура	↙ (-20 °C) ↘ (+70 °C)			
Индекс защиты электрических устройств	IP65			
Функция плавного останова	да			
Функция релаксации	да			
Регулировка соединения с оконной рамой	Самоопределение позиции			
Параллельное включение двух и более двигателей	Да (макс.20)			
Синхронизированная функция	Нет	Да - не более 4		Да макс 8
Номинальная сила удержания	3000 с.ш.			
Конец хода при открытии	Электронный с энкодером (как только конечное положение приобретенный)			
Конец хода при закрытии	При поглощении мощности			
Защита от перегрузки	При поглощении мощности			
Тип и длина кабеля питания	H05VV-F - 2 м			
Уровень шума	55 дБ (А)			
Габаритные размеры	44 x 113 x (ход + 163) мм			
Масса	1,40 / 1,45 / 1,65 / 2,34 / 2,69 / 3,11 кг			1,70 / 1,75 / 1,95 / 2,29 / 2,64 / 3,07 Кг

Информация, представленная на этих иллюстрациях, не является обязательной и может быть изменена без предварительного уведомления.

## 9. ИСТОЧНИК ЭЛЕКТРОПИТАНИЯ.

Привод коммерчески доступен в трех версиях, идентифицируемых в соответствии с электрическими характеристиками:

1. SKYRO 650 230 В: работает от напряжения сети 110-230 В ~ 50/60 Гц, с трехжильным кабелем (L IGHТ BLUE, обычная нейтраль; ВНЕДОСТАТОК, фаза открыта; BROWN, фаза закрыта).
2. SKYRO 650 230V SYNCRO3: питается от сети напряжением 110-230 В ~ 50/60 Гц, с четырехжильным шнуром питания (BLUE, обычная нейтраль; ВНЕДОСТАТОК, открыть live; BROWN, близко жить), и грамм REEN четвертый провод для электронной синхронизации с другими аналогичными приводами (патент NEKOS).
3. SKYRO 650 24V SYNCRO3: питается напряжением 24 В по трехжильному силовому кабелю: ВНЕДОСТАТОК подключен к + (положительный) открытый, RED подключен к + (положительный) закрыть. В грамм REEN «3» третий провод используется как для синхронизации с другими подобными приводами, так и для подключения к электромеханическому замку K-Lock.

Электроприводы низкого напряжения 24 В могут питаться от специальной станции RWA с аварийным аккумулятором или от защитного фидера с выходным напряжением 24 В 24 В. --- (мин. 20,4 В, Максимум. 28,8 В).



**ВАЖНО ДЛЯ БЕЗОПАСНОСТИ ИЗДЕЛИЯ:** в двигателях Syncro<sup>3</sup> с питанием 24 В грамм REEN --- власть иповторно должен быть изолирован если не используется.

### 9.1. Выбор сечения силового кабеля

В следующей таблице указана максимальная длина кабеля для подключения к одному двигателю.

КАБЕЛЬНЫЙ ОТДЕЛ	Привод питается при		
	24В ---	110 В ~	230 В ~
0,50 мм <sup>2</sup>	~ 20 м	~ 300 м	~ 1400 м
0,75 мм <sup>2</sup>	~ 30 м	~ 450 м	~ 2100 м
1,00 мм <sup>2</sup>	~ 40 м	~ 600 м	~ 2800 м
1,50 мм <sup>2</sup>	~ 60 м	~ 900 м	~ 4000 м
2,50 мм <sup>2</sup>	~ 100 м	~ 1500 м	~ 6800 м
4,00 мм <sup>2</sup>	~ 160 м	~ 2500 м	~ 11000 м
6,00 мм <sup>2</sup>	~ 240 м	~ 3700 м	~ 15000 м

## 10. ИНСТРУКЦИЯ ПО СБОРКЕ.

Эти указания для s

ПСпециализированный технический персонал и техника не указаны.

основная работа и безопасность

Все подготовительные, монтажные и электрические операции должны выполняться специализированным техническим персоналом, чтобы гарантировать оптимальное функционирование и обслуживание привода. Убедитесь, что соблюдены следующие основные условия:



Перед установкой привода убедитесь, что движущиеся части окна, на котором он должен быть установлен, находятся в идеальном рабочем состоянии, что они открываются и закрываются должным образом и хорошо сбалансированы (если применимо).



Характеристики привода должны быть достаточными для движения окна без каких-либо препятствий. Пределы, указанные в таблице технических данных, не могут быть отменены (стр.8) и следует выбрать наиболее подходящий ход. Расчеты следует проверять по формуле, указанной на странице 5.



**Внимание.** Убедитесь, что используемый источник питания соответствует данным на табличке с техническими данными на машине, и что указанный диапазон температур соответствует месту установки.

Убедитесь, что привод не был поврежден во время транспортировки.



**Проверять,** после установки привода окно полностью закрывается.

Для оконных рам, подвешенных к нижней части окна, травма может быть вызвана случайным падением окна. Гибкая тяга подходящего размера или система защиты от падений спроектирован так, чтобы противостоять силе, по крайней мере, в три раза превышающей общий вес окна ДОЛЖЕН быть установлен.

### 10.1. Подготовка привода к сборке

Перед началом сборки привода подготовьте следующие материалы для завершения, оборудование и инструменты.

- **Для крепления на металлические оконные рамы:** Вставки с резьбой M5 (6 шт), Метрические винты M5x12 с плоской головкой (6 шт).
- **Для крепления на деревянные оконные рамы:** саморезы по дереву Ø4,5 (6 шт).
- **Для крепления на оконные рамы из ПВХ:** саморезы по металлу Ø4,8 (6 шт).
- **Оборудование и инструменты:** рулетка, карандаш, дрель / шуруповерт, набор сверл по металлу, вставка для ввинчивания, плоскогубцы электрики, отвертки.

### 10.2. Расчет количества push / retention poinц

Если ширина окна превышает 120 см, рекомендуется использовать несколько точек удержания / толкания, собрав несколько приводов. Приведенная ниже простая формула позволяет рассчитать положение этих точек.

**Формула:**

Два боковых измерения - LA:  $(PA \times 2) = QL$

Центральные размеры - QL x 2

**Легенда:**

LA = Ширина створки окна (со стороны петель)  
PA = Точки крепления привода  
QL = Боковые размеры



рисунок 1



Рис. 2

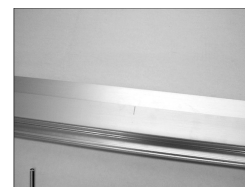

Рис. 3

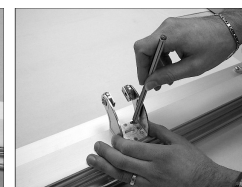

Рис. 3 бис

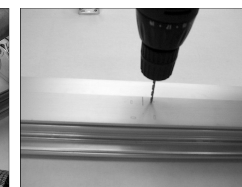

Рис. 4



Рис. 5



Рис. 5 бис

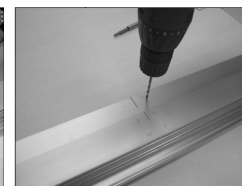

Рис. 6

### 10.3. Монтаж с открывающимся наружу окном

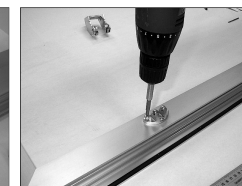
- A. Отметьте карандашом центральную линию рамы как на подвижных, так и на неподвижных частях (рис. 1). Если на одном окне установлено более одного привода, отметьте, как указано в § 10.2 выше.
- B. Поместите опорный кронштейн двигателя вдоль края неподвижной части рамы на уровне отмеченной ранее центральной линии и отметьте положения четырех отверстий для крепежных винтов (рис. 2).
- C. Просверлите оконную раму подходящей коронкой и установите опорный кронштейн двигателя, убедившись, что винты надежно затянуты (рис. 3 и рис. 3bis).
- D. Выровняйте передний кронштейн по центральной линии на подвижной части рамы и наметьте отверстия, необходимые для винтов (рис. 4).
- E. Просверлите отверстия и закрутите передний кронштейн, убедившись, что все винты установлены. Плотно (Рис.5 и Рис. 5bis).
- F. Возьмите зажимные винты и присоедините их к опорному кронштейну двигателя. Оставьте их слабее как минимум на два оборота.
- G. Вставьте секцию привода с ласточкиным хвостом в зажимные винты. Убедитесь, что фасонная часть основания аккуратно входит в прорезь, чтобы привод плавно двигался вдоль своей оси (рис. 6).
- H. Затем расположите привод так, чтобы отверстие в стойке входило в переднюю часть крепежного кронштейна. Вставьте винт М6х25 в кронштейн и в рым-болт и затяните самоблокирующийся болт двумя гаечными ключами на 10.
- I. Вручную переместите привод вдоль его оси, чтобы закрыть раму и сделать ее водонепроницаемой. Затяните только ранее размещенные зажимные винты и установите привод в соответствии с рамой. Рекомендуемый момент затяжки 4-5 Нм.
- J. Подключите привод к розетке и проведите тест, чтобы проверить открытие и закрытие рамы. Убедитесь, что рама полностью закрывается и непроницаема для погодных условий.
- K. Концевой выключатель привода срабатывает автоматически при повторном входе. Оборудование будет оказывать давление, чтобы гарантировать, что даже самые большие рамы будут полностью водонепроницаемыми.

#### 10.4. Установка на купольные мансардные окна, мансардные окна или промышленные световые люки

Чтобы установить привод на эти типы окон, следуйте инструкциям для «Установка на навесные окна» приведено в п. 10.3 выше.

### 10.5. Сборка с отверстием внутрь

- A. Отметьте карандашом центральную линию рамы как на подвижных, так и на неподвижных частях (рис. 1). Если на одном окне установлено более одного привода, отметьте, как указано в § 10.2 выше.
- B. Поместите опорный кронштейн двигателя вдоль края подвижной части рамы на одной линии с отмеченной ранее центральной линией и отметьте положения четырех отверстий для крепежных винтов (рис. 2).
- C. Просверлите отверстия в раме и прикрутите опорный кронштейн двигателя, убедившись, что все винты плотно затянуты (рис. 3 и рис. 3bis).

- D. Выровняйте передний кронштейн по центральной линии на неподвижной части рамы и наметьте отверстия, необходимые для винтов (рис. 4).
- E. Просверлите отверстия и закрутите передний кронштейн, убедившись, что все винты установлены. Плотно (Рис. 5 и Рис. 5bis).
- F. Возьмите зажимные винты и присоедините их к опорному кронштейну двигателя. Оставьте их слабее как минимум на два оборота.
- G. Вставьте секцию привода с ласточкиным хвостом в зажимные винты. Убедитесь, что фасонная часть основания аккуратно входит в прорезь, чтобы привод плавно двигался вдоль своей оси (рис. 6).
- H. Затем расположите привод так, чтобы отверстие в стойке совпало с отверстием в переднем крепежном кронштейне. Вставьте болт М6х25 в кронштейн и отверстие в стойке; затем закрепите самоконтрящуюся гайку двумя шестигранными ключами на 10 мм.
- I. Вручную переместите привод вдоль его оси, чтобы закрыть раму и сделать ее водонепроницаемой. Затяните только ранее размещенные зажимные винты и установите привод в соответствии с рамой. Рекомендуемый момент затяжки 4-5 Нм.
- J. Выполните полный тест открытия и закрытия окна. Когда операция закрытия завершена, убедитесь, что окно правильно закрыто, проверив сжатие уплотнений.
- K. Конец хода привода при возврате автоматический. Устройство оказывает тяговое усилие, чтобы гарантировать идеальное сжатие уплотнений.

### 10.6. Установка привода и тяги (или трансмиссии) с соединительной планкой

Приводы Skygo 650 могут быть соединены тандемно с помощью стержня без двигателя, с помощью механической соединительной планки. Движение одного привода механически связано со штоком, чтобы передавать движение равномерно и с одинаковой скоростью.

На оконную раму можно установить два или более приводов с одним или несколькими двигателями версии Syncro<sup>3</sup>, в зависимости от требований к силе.

Соберите следующим образом:

- A. Отметьте монтажное расстояние между центрами двух приводов на раме в соответствии с размерами в приведенной выше таблице.
- B. Установите опорные кронштейны привода на место, наметьте отверстия для сверления, просверлите раму и установите кронштейны (подробности см. В разделе «Сборка окон, открывающихся наружу»).
- C. Установите передние кронштейны на место, наметьте отверстия для сверления, просверлите раму и установите передние кронштейны (подробности см. В разделе «Сборка окон, открывающихся наружу»).
- D. Установите приводы
- E. Установите соединительную планку следующим образом:

- Вставьте соединительную планку сначала в один из приводов, а затем во второй привод. Убедитесь, что штанга выступает как минимум на 2 мм из каждого привода (рис. 7).



Рис. 7

- Установите и прикрутите винт M8x14 мм с плоской головкой.(с соединительной планкой), в два конца штанги, чтобы штанга не выскользнула.

РАССТОЯНИЕ МЕЖДУ В ЦЕНТРАХ КОННЕ		БАРЫ СТІОН	
Код	Описание	Длина стержня (мм)	«D» расстояние между центрами (мм)
4010009	Соединительная шина длиной 1000 мм	1,035	1.000
4010010	Соединительная шина длиной 1500 мм	1,535	1.500
4010011	Соединительная шина длиной 2000 мм	2,035	2.000
4010011	Соединительная шина длиной 2500 мм	2,535	2,500

Для специальных измерений проконсультируйтесь с производителем.

На приведенном ниже чертеже показан пример установки с различными решениями точки толкания, с приводами и стержнями на большом окне или на окна «полос». Следует отметить, что можно установить до 8 приводов Syncro (4 для 230 В) с различными стержневыми решениями для дополнительных точек толкания.

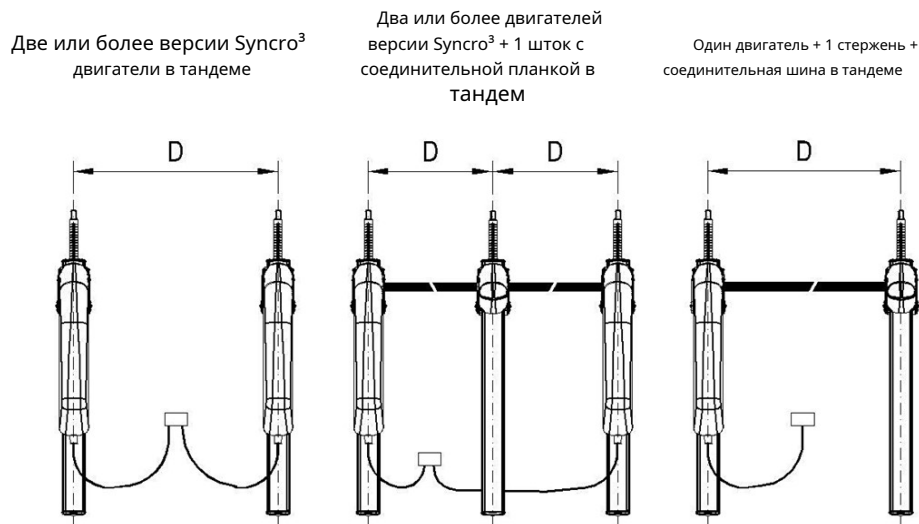

## 11. ЭЛЕКТРИЧЕСКИЕ СОЕДИНЕНИЯ

Приборы комплектуются кабелем, изготовленным в соответствии со стандартами безопасности и защиты от радиопомех.

МОДЕЛЬ ПРИВОДА АСН ДОЛЖНА ИСПОЛЬЗОВАТЬ СОБСТВЕННЫЙ СПЕЦИАЛЬНЫЙ КАБЕЛЬ.



Перед выполнением электрического подключения обратитесь к таблице ниже и проверьте соответствие между питающим кабелем и данными о натяжении на этикетке привода.

Напряжение	Длина кабеля	Количество проводов	Цвета проводов	Цвет используемых проводов для уведомления
110-230 В ~ 50/60 Гц	2 мес.	3	LIGHT BLUE ВНЕДОСТАТОК BROWN	-
110-230 В ~ 50/60 Гц Syncro <sup>3</sup>	2,5 м	4	LIGHT BLUE ВНЕДОСТАТОК BROWN	граммGREEN
24В--- Syncro <sup>3</sup>	2 мес.	3	RED ВНЕДОСТАТОК	граммGREEN

Если фидерные кабели необходимо продлить до кнопки управления для низковольтных приводов (сечения кабеля 24 В следует выбирать соответственно. Сечения проводов указаны в таблице на странице 9 (Выбор сечения кабеля).



**ВАЖНО ДЛЯ Р**  
в приводах 24В,

**Р БЕЗОПАСНОСТЬ ОДУСТ:**

провод Зеленый, если не используется, должен быть изолирован **СБЕЛ.**

### 11.1. Подключения SKYRO 650

Для прокладки кабелей следуйте схемам ниже.

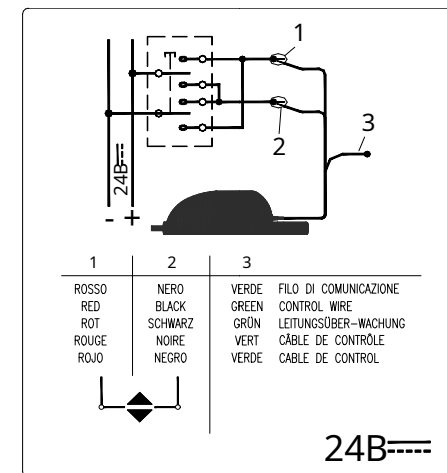
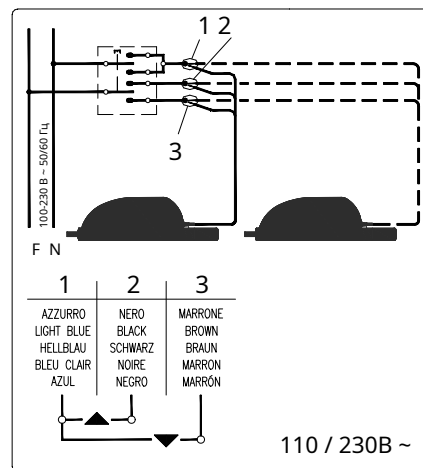

### 11.2. Подключения SKYRO 650 Syncro<sup>3</sup>

Кабель поставляется вместе с SYNCRO.3 длина привода 2,5 м для версии 230В ~ Syncro<sup>3</sup> и 2 м для версии Syncro<sup>3</sup> 24V; рассчитывается в соответствии с правилами техники безопасности.

Электрическое соединение коммуникационных проводов должно выполняться с помощью простого зажима звонка подходящего размера (поставляется вместе с прибором). Надежные соединения с хорошим электрическим контактом (медь с медью) жизненно важны для предотвращения нарушений связи.

Максимальная длина питающих кабелей может составлять 10 м.

Для прокладки кабелей следуйте схемам ниже.

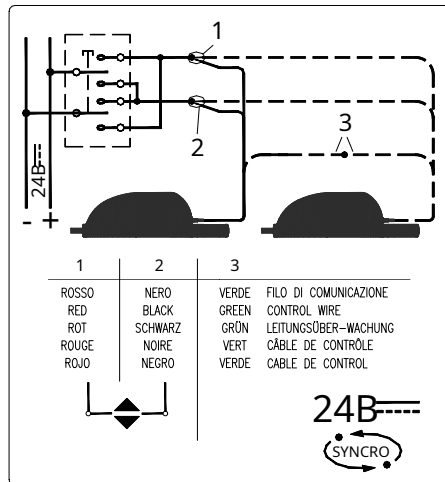
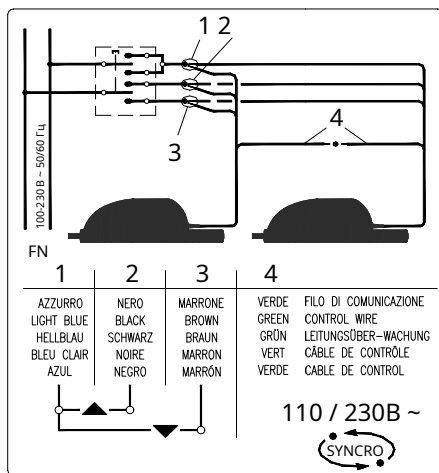

**ПРЕДУПРЕЖДЕНИЕ:** после каждого срабатывания концевого выключателя или электронного защитного устройства стойка возвращается примерно на 2 мм в обратном направлении. Это вполне нормально и было разработано для снятия напряжения с механических частей и обеспечения полной защиты от атмосферных воздействий для повышения долговечности механических частей.

## 12. ПРОГРАММИРОВАНИЕ ПРИВОДА

После завершения всех электрических соединений перед вводом привода в эксплуатацию необходимо сначала выполнить процедуру получения рабочих параметров; эта операция известна как RESET.

Привод прошел индивидуальные испытания на заводе, его работа гарантирована, и он уже запрограммирован на максимальный ход открытия. Во время первоначальной установки или RESETTING, или если привод теряет свои базовые настройки, внутренняя память автоматически распознает и сохраняет установочные и рабочие параметры, включая расстояние между створкой и рамой.

Разница в высоте между выступающей частью створки и рамой называется «наложением» (См. § 12.3) и на этапе сбора данных он позволяет приводу получить параметр конца хода закрытия. Это видно в первый раз, когда устройство полностью закрывает окно или после RESET операции, и он сохраняется как рабочий параметр.

С левой стороны зубчатого редуктора есть винтовая крышка, которую необходимо снять, чтобы получить доступ к двухпозиционному переключателю. Рядом с ним также есть светодиодный индикатор, используемый для определения ошибок и идентификаторов различных машин.

Программирование быстрое и простое, и его можно выполнить в любое время.

- При установке переключателя в положение НА, исполнительный механизм находится в рабочем состоянии, параметры реализованы, а ход запомнен.
- При установке переключателя в положение ВЫКЛЮЧЕННЫЙ (1) исполнительный механизм выполняет RESET или процедура начальной установки и реализует рабочие параметры и конечное положение хода.



**ВАЖНЫЙ:** Если электромеханический замок K-LOCK установлен даже только на одном приводе, новая процедура должна быть выполнена. После процедуры рекомендуется проверить электрическое соединение с помощью K-LOCK.

### 12.1. RESET процедура

Процедура действительна для настройки одного привода, массива Syncro<sup>3</sup> или при установке электромеханического замка K-LOCK.



**ВАЖНЫЙ:** Настройки микропереключателя должны быть изменены на приводы без питания; после каждого изменения необходимо подождать несколько секунд (~ 5 секунд) перед возобновлением подачи питания на исполнительные механизмы, чтобы изменение вступило в силу.

- Установите переключатель в положение ВЫКЛЮЧЕННЫЙ. Для конфигурации с несколькими устройствами (или когда установлен электрический замок K-LOCK), в котором провода подключены, DIP-переключатель необходимо настроить только для одного привода, другие устройства будут подключаться к нему автоматически.
- Привод запускается сразу (или примерно через 8 секунд, если есть электромеханический замок) и выполняет полный маневр закрывания (стойка полностью втянута), а затем маневр открывания примерно на 5 см. На этом этапе убедитесь, что движению стойки нет препятствий, а при использовании приводов Syncro дождитесь, пока все машины завершат процедуру.
- По завершении операции каждое подключенное устройство подает мигающий оранжевый сигнал, указывающий на завершение процедуры СБРОС. Каждое устройство будет давать разное количество миганий, чтобы указать, что код доступа получен (исполнительный элемент 1 → 1 мигание → пауза → 1 мигание → пауза; исполнительный элемент 2 → 2 мигания → пауза → 2 мигания → пауза и т. д.).
- Теперь можно отключить питание устройств.
- Начальный ход (движение стойки наружу) можно оставить заводской настройкой (максимальный ход) или могут быть настроены по мере необходимости; это решается на данном этапе.
- Дайте команду приводу на ОРУЧКА, не прерывая команды, до желаемого положения (настройка хода). Точка, в которой команда остановлена, будет положением конца хода наружу. Это внешнее расстояние будет сохранено и использовано в качестве OPENING конец хода. С приводами Syncro<sup>3</sup> они будут двигаться синхронно и останавливаться в одной и той же точке.
- Если окно не открывается в желаемом положении, повторите RESET процедура.

Если инструкция по установке K-LOCK electro-I. ОК присутствует, обратитесь к селективный пользователь и

### 12.2. Закрытие конца хода

Конец хода открытия / закрытия является автоматическим, а нерегулируемый конец хода закрытия является автоматическим и не настраиваемым. Привод останавливается из-за воздействия на него поглощения энергии, когда рейка - двигаясь наружу - достигает своего внутреннего предела хода или - возвращаясь внутрь - вызывает полное сжатие уплотнений, то есть когда потребляемая мощность превышает предварительно установленный порог в микропроцессоре.



**ОСТОРОЖНОСТЬ:** После каждого закрытия или активации электронной защиты стойка немного перемещается в противоположном направлении, чтобы обеспечить правильное сжатие уплотнений и / или ослабление внутренних механических компонентов привода.



После программирования конечных положений хода рекомендуется несколько раз проверить открытие и закрытие окна. В случае ошибки программирование можно повторить для достижения желаемого хода. Если вам нужно выполнить RESET порядок действий см. в приведенных выше инструкциях.

### 12.3. Приобретение перекрытия

Операция, которую необходимо провести, чтобы получить перекрытие (после СБРОС НАСТРОЕК процедура уже выполнена) описывается ниже:

- Шаги по установке привода / ей на окно и электрические соединения уже были объяснены (см. § 10 и 11).

- Используйте элементы управления, чтобы открыть окно на несколько сантиметров.

- Используйте элементы управления, чтобы закрыть окно до конца штриха.

- Когда окно полностью закрыто, если определение перекрытия прошло успешно, на приводе будет мигать оранжевый свет в течение 3 секунд.



**ВАЖНЫЙ:** Если по какой-либо причине привод не может правильно закрыть окно, останавливаясь до завершения хода, СБРОС НАСТРОЕК и операцию получения перекрытия необходимо будет повторять в указанном порядке, пока процедура не будет завершена правильно.

### 12.4. Светодиодные световые сигналы

Если возникают какие-либо проблемы во время установки или эксплуатации машин, выясните возможные причины, перечисленные ниже:

Светодиод, который можно увидеть на крышке, закрывающей двухпозиционный переключатель, расположен слева от редуктора и имеет три цвета:

- **RED**, указывает на ошибку или неисправность;
- **GRAMMEEN**, операция в порядке;
- **Одипазон**, подождите: выполняются функции.

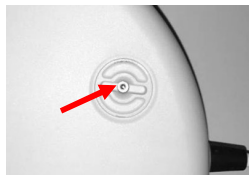

С КРАСНЫМ СВЕТОДИОДОМ		
Число из Мигает	Тип ошибки	Возможное решение
1	Текущая ошибка: Привод обнаружил перегрузку по току в двигателе.	Убедитесь, что нет препятствий, мешающих приводу завершить свой ход. Убедитесь, что привод установлен правильно.
2	Ошибка связи: Связь между устройствами прервана, или используемые устройства подверглись RESET процедура отдельно	Проверьте состояние соединительных кабелей и повторите RESET процедура при необходимости.
3	Ошибка электрозамка	Проверить электрозамок. См. Соответствующее руководство
4	Дискордантная внутренняя установка: Внутренняя настройка приводов несогласованна.	Повторите RESET процедура
5	СБРОС Ошибка процедуры: В RESET процедура не была завершена успешно или была прервана.	Повторите RESET процедура
6	Ошибка подключения: Кабели питания устройств, настроенных в Syncro <sup>3</sup> , перевернуты.	Проверьте и исправьте проводку.
7	Ошибка кодировщика: Во внутреннем кодировщике произошла ошибка подсчета.	Повторите RESET процедура
8	Ошибка электроснабжения: Напряжение источника питания находится за пределами допустимого диапазона или нестабильно.	Проверьте электрические контакты на концах кабеля привода и убедитесь, что источник питания правильный.
9	Ошибка выравнивания: Смещение положения рейки приводов, подключенных в Syncro, превышает допустимый максимум.	Повторите RESET процедура
10	Ошибка памяти: Ошибка записи во внутреннюю память.	Повторите RESET процедура
11	Ошибка подключения: Процедура СБРОСА запускается с приводами, отличными от Syncro <sup>3</sup> .	Проверьте тип исполнительных механизмов, выбранных для системы. Повторите RESET процедура

С ЗЕЛЕНЫМ СВЕТОДИОДОМ	
Состояние светодиода	Имея в виду
УСТОЙЧИВЫЙ	Устройство правильно запитано. Устройство правильно выполнило обратный ход и завершает операцию, запомнив положение, или в данный момент находится в движении.
МИГАЕТ	Устройство правильно запитано. Аппарат успешно выполнил ход наружу. Количество миганий указывает на номер, ранее присвоенный устройству во время RESET процедура

С ОРАНЖЕВЫМ СВЕТОДИОДОМ	
Состояние светодиода	Имяя в виду
УСТОЙЧИВЫЙ Продолжительность <0,5 сек.	Выполняется запись во внутреннюю память.
УСТОЙЧИВЫЙ	СБРОС НАСТРОЕК Выполняется процедура.
STEADY-ON для 3 человек сек.	Процедура получения перекрытия завершена правильно.
МИГАЕТ	СБРОС НАСТРОЕК Процедура завершилась правильно. Количество миганий указывает номер, присвоенный устройству в конфигурации с несколькими устройствами.

### 13. ПРОВЕРКА ПРАВИЛЬНОЙ СБОРКИ.



**ОСТОРОЖНОСТЬ:** Чтобы обеспечить безупречную работу машины, ее постоянную работу в течение долгого времени и безопасность для людей и имущества, она должна быть установлена в соответствии с профессиональными стандартами, и поэтому необходимы следующие указания для тестирования после установки.

- Убедитесь, что окно полностью закрыто по углам и что нет препятствий из-за неправильного позиционирования во время сборки.
- Проверьте совмещение привода с кронштейном створки; в случае выхода стойки из строя для ее скольжения потребуется больше энергии.
- Убедитесь, что когда окно закрыто, между кронштейном створки и корпусом привода есть зазор не менее 5 мм. Это обеспечит правильное закрытие окна с правильным сжатием уплотнений. В противном случае уверенности в полном закрытии нет.
- Также убедитесь, что крепления и опорные кронштейны выровнены друг с другом и надежно прикреплены к оконной раме, а винты надежно затянуты. Не рекомендуется использовать саморезы или саморезы на алюминиевых окнах, так как они могут повредить профиль после нескольких операций; использовать метрические винты с резьбовыми вставками(см. указания в § 10.1).
- Убедитесь, что шнур питания не препятствует вращению привода и не мешает его правильной работе; это может повлиять на безопасность людей и имущества.
- Убедитесь, что окно достигает желаемого положения в соответствии с выбранным концом хода.

### 14. АВАРИЙНЫЕ ДЕЙСТВИЯ, ТЕХНИЧЕСКОЕ ОБСЛУЖИВАНИЕ ИЛИ ЧИСТКА

В случае, если оконная рама требует ручного открывания из-за сбоя питания или проблем с механизмом или для нормального обслуживания или внешней очистки оконной рамы, действуйте следующим образом:

1. Отвинтите гайку от шарнирного винта, крепящего стойку к кронштейну створки.
2. Удерживая окно одной рукой, другой вытащите осевой винт из отверстия.(эту операцию следует выполнять при открытом окне не менее чем на 10 см, чтобы облегчить извлечение шурупа).
3. Вручную откройте оконную раму.



**ВНИМАНИЕ:** ОПАСНОСТЬ - окно может упасть, так как створка больше не удерживается решеткой.

4. После обслуживания и / или очистки повторите пункты 1 и 2 в обратном порядке.

В случае повреждения кабеля питания произвести его замену у конструктора или квалифицированного специалиста.

### 15. УСТРАНЕНИЕ НЕПОЛАДОК

Пожалуйста, обратитесь к следующей таблице, чтобы узнать о возможных проблемах с функционированием во время установки или нормального использования. Также проверьте Светодиодная индикация:

Проблема	Возможная причина	Решение
Мотор-редуктор не работает.	Нет электричества у источника.	Проверьте выключатель отключения и предохранительный выключатель.
	Не подключен провод или отсоединился один из проводов.	Проверьте все электрические соединения на мотор-редукторе.
Привод включается, но не функция	Электропитание неправильное	Проверьте, есть ли напряжение в источнике питания привода. указано на табличке с техническими данными
	Ошибка электропроводки	Проверьте электрические соединения отдельных проводов и их функцию.
	Связь с другими несовместимые машины	Убедитесь, что машины, подключенные к массиву, совместимы, обратившись к соответствующим руководствам по эксплуатации.

### 16. ЗАЩИТА ОКРУЖАЮЩЕЙ СРЕДЫ

Все материалы, использованные при производстве этого устройства, подлежат вторичной переработке.

Мы рекомендуем отправить само устройство, а также любые аксессуары, упаковку и т. Д. В центр экологической переработки, как это установлено действующим законодательством об утилизации.

В основном прибор изготавливается из следующих материалов: алюминий, цинк, железо, пластмасса различного типа, медь.

Утилизируйте материалы в соответствии с местными правилами удаления.

### 17. СЕРТИФИКАТ ГАРАНТИИ

Производитель гарантирует исправную работу прибора. Производитель обязуется заменить дефектные детали из-за некачественных материалов или производственных дефектов в соответствии со статьей 1490 Гражданского кодекса. Гарантия распространяется на изделия и отдельные детали для 2 года со дня покупки. Последний действителен до тех пор, пока покупатель обладает доказательством покупки и выполнения всех согласованных условий оплаты.

Гарантия исправного функционирования бытовой техники, согласованная с производителем, подразумевает, что последний обязуется бесплатно и в кратчайшие сроки отремонтировать или заменить любые детали, которые сломались во время действия гарантии.

Покупатель не имеет права на возмещение возможного прямого или косвенного ущерба или других понесенных расходов. Попытка ремонта персоналом, не уполномоченным производителем, аннулирует гарантию.

Гарантия не распространяется на хрупкие детали или детали, подверженные естественному износу или коррозии, перегрузкам, но временным и т.д.

Ремонт, выполняемый по гарантии, всегда "с завода производителя".  
Соответствующие транспортные расходы (туда и обратно) несет покупатель.

## 18. DICHIARAZIONE DI INCORPORAZIONE (per una quasi macchina) DICHIARAZIONE CE DI CONFORMITA' / Декларация о регистрации (для частично укомплектованной машины) Декларация о соответствии.

Con la presente il / Настоящим

Costruttore: Производитель:	<b>NEKOS Srl</b> Via Capitoni 7 / 5- 36064 Colceresa - VI - Italia Tel +39 0424 411011 - электронная почта <a href="mailto:info@nekos.it">info@nekos.it</a>
--------------------------------	---

dichiara sotto la propria responsabilità che i seguenti prodottiизъявляем под свою ответственность, что следующие продукты

Описание продукта: Обозначение продукта:	Attuatore a cremaglieraРеменный и шестеренный привод
Modello: Тип :	230 B: SKYRO 650 230 B - SKYRO 650 230 B SYNCRO <sup>3</sup> 24 B: SKYRO 650 24 B SYNCRO <sup>3</sup>

Anno di costruzione dal / Год выпуска от: 2021 г.

Soddisfano gli Applicabili Requisiti essenziali della Direttiva Macchine 2006/42 / EC, Allegato I Выполнять основные требования Директивы по машинному оборудованию. 2006/42 / EC, Приложение I, Изобразительное искусство. 1.1.2, 1.1.3, 1.1.5, 1.2.1,1.2.3, 1.2.6; 1.3.2, 1.3.4, 1.3.9, 1.5.1, 1.5.2, 1.5.6, 1.5.7, 1.5.8, 1.5.9, 1.5.10, 1.5.11, 1.7.1, 1.7.1.1, 1.7.3, 1.7.4.2, 1.7.4.3 La documentazione tecnica pertinente è compilata secondo l'Allegato VII, серия ВСоответствующая техническая документация составлена в соответствии с Приложение VII, Часть В
--

La persona autorizzata a costituire la documentazione tecnica pertinente è: Лицо, уполномоченное составлять соответствующую техническую документацию: **ing. Matteo Stefani - Nekos Srl**

Su richiesta adeguatamente motivata delle autorità nazionali, la documentazione tecnica dei citati prodotti sarà resa disponibile, non elettronной почте, Entro un Temporary Compatibile con la sua importanza.

В ответ на мотивированный запрос национальных властей мы предоставим по электронной почте соответствующую информацию о продукте, указанном выше, в течение надлежащего периода времени, пропорционального его важности.

Inoltre i succitati prodotti sono compi all Disposizioni pertinenti delle seguenti Direttive:Кроме того, перечисленные выше продукты соответствуют положениям следующих Директив:

- 2014/30 / Директива ЕС по совместимости с электронной почтой / Директива об электромагнитной совместимости (EMC)2014/35 / EU
- Direttiva Bassa Tensione / Директива по низковольтному оборудованию (LVD)
- 2011/65 / Директива ЕС по восстановлению периколоза в одежде, электрическая и электронная (Директива RoHS) / Ограничение использования определенных опасных веществ Директива (Директива RoHS)2015/863 / EU Direttiva
- Delegata recante modifica dell'allegato II della Direttiva 2011/65 / EU del Parlamento Europeo e del Consiglio per quanto riguarda l'elenco delle sostanze con restrizioni d'uso. /Делегированная директива внесение поправок в Приложение II Директивы 2011/65 / ЕС Европейского парламента и Совета относительно списка веществ с ограничениями на использование

e delle seguenti norme armonizzate e / o specifiche tecniche:  
и следующих гармонизированных стандартов и / или технических спецификаций:

EN 60335-2-103;	EN 61000-6-3: 2007 + A1: 2011 + AC: 2012;	EN IEC 61000-6-2: 2019;
EN 60335-1: 2012 + AC: 2014 + A11: 2014;	EN 50581: 2012;	

La messa in moto di una macchina complete, che includes la quasi macchina sopra menzionata, da noi fornita, non è permessa finché non sia accertato, che l'installazione sia stata fatta secondo le specifiche e le indicazioni di installazione contenute nelz Manuale d'istru fornito con la quasi-macchina, e che sia stata espletata e documentata, in apposito protocollo, una Procedure di Acceptazione da Parte di un tecnico abilitato.

Ввод в эксплуатацию всего оборудования, включая вышеупомянутые приводы, поставленные нами, не допускается до тех пор, пока не будет установлено, что установка всего оборудования была выполнена в соответствии со спецификациями и рекомендациями по эксплуатации и установке, приведенными в наших Инструкциях по монтажу, и что приемка процедура была проведена надлежащим образом и оформлена актом приема-передачи специалистом.

Questa dichiarazione è fatta dal costruttore / Об этом заявляет производитель:

NEKOS Srl - Via Capitoni 7 / 5- 36064 Colceresa (Vicenza) - Italia

Rappresentato da / В лице:

Джулиано Гальяццо - AD Presidente / Президент Генеральный директор

Luogo e data / Место и время: Colceresa 12.01.2020

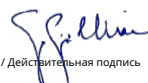
  
Фирма / Действительная подпись

